

# 第75回 近畿高等学校卓球選手権大会

## 記録

日時・場所 2021（令和 3）年

7月 27日（火）～ 29日（木）

丸善インテックアリーナ  
（大阪市中央体育館）

主催 近畿高等学校体育連盟

主管 大阪府高等学校体育連盟卓球専門部

# 男子学校对抗

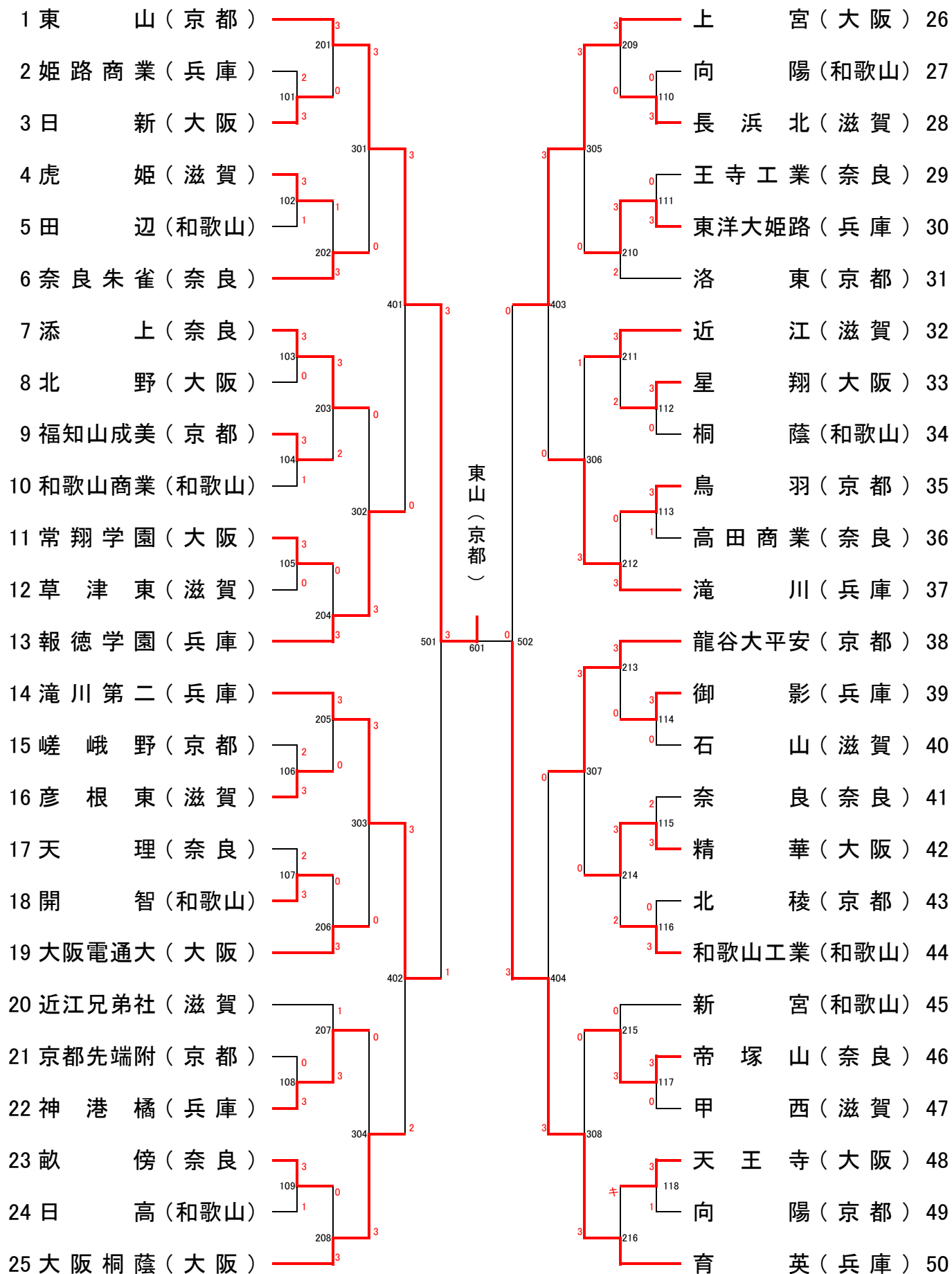

# 女子学校对抗

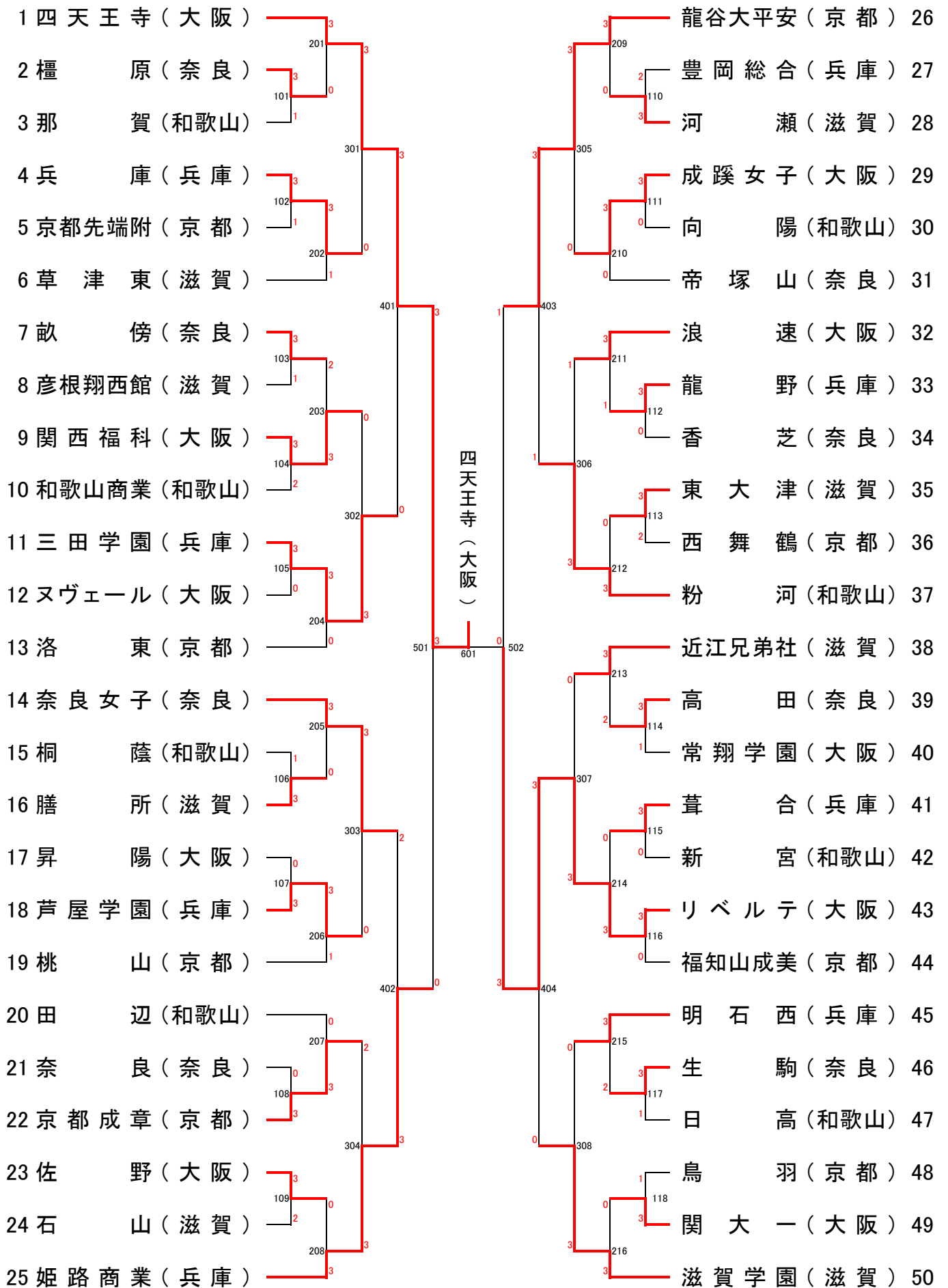

男子ダブルス

1	星 優真	3	(京・東山)	3	201	3	309	405	503	602	原 人見 (京・東山)	3	原 航	3	(京・東山)	54
2	佐藤 匠	2	(大・星翔)	2	101	0	301	401	501	601	原 西	2	大 翼	2	(兵・報徳学園)	55
3	衛 内 鷹	2	(奈・添上)	2	101	0	301	401	501	601	原 丸	1	希 光	1	(大・日新)	56
4	濱 中 寿	2	(滋・八日市)	2	102	1	301	401	501	601	原 山	3	紫 陽	3	(奈・生駒)	57
5	北 浦 岳	2	(兵・滝川)	2	102	3	301	401	501	601	原 山	2	陽 平	2	(和・新宮)	58
6	山 本 康	2	(和・粉河)	2	102	0	301	401	501	601	原 山	3	晏 輝	3	(滋・彦根東)	59
7	川 口 睦	2	(滋・近江)	2	103	1	301	401	501	601	原 山	1	詢 和	1	(大・大阪桐蔭)	60
8	富 永 眺	2	(大・精華)	2	103	0	301	401	501	601	原 山	2	悠 介	2	(和・和歌山工業)	61
9	吉 田 琥	2	(京・龍谷大平安)	2	104	3	302	402	502	602	原 山	3	空 直	3	(京・福知山成美)	62
10	助 近 亮	2	(和・田辺)	2	104	0	302	402	502	602	原 山	2	拓 功	2	(滋・草津東)	63
11	立 藤 太	2	(兵・育英)	2	105	0	302	402	502	602	原 山	2	南 太	2	(兵・滝川第二)	64
12	木 村 優	2	(奈・天理)	2	105	0	302	402	502	602	原 山	3	秀 太	3	(大・金光大阪)	65
13	西 澤 一	2	(大・大阪桐蔭)	2	104	0	302	402	502	602	原 山	2	蒼 太	2	(奈・帝塚山)	66
14	村 井 峻	2	(和・新宮)	2	106	1	302	402	502	602	原 山	2	健 政	2	(滋・近江)	67
15	越 岡 周	2	(京・京都先端附)	2	106	3	303	403	503	603	原 山	3	航 介	3	(大・精華)	68
16	藪 稜	2	(兵・滝川第二)	2	107	3	303	403	503	603	原 山	2	大 輝	2	(兵・育英)	69
17	藍 畑 加	2	(大・上宮)	2	107	3	303	403	503	603	原 山	2	光 吾	2	(京・龍谷大平安)	70
18	田 所 祥	2	(京・東山)	2	107	3	303	403	503	603	原 山	3	直 留	3	(和・和歌山商業)	71
19	酒 井 舜	2	(滋・彦根東)	2	108	2	304	404	504	604	原 山	2	悠 士	2	(大・上宮)	72
20	筒 井 蓮	2	(奈・樺原)	2	108	3	304	404	504	604	原 山	2	翔 汰	2	(奈・東大寺)	73
21	藤 本 功	2	(京・福知山成美)	2	109	1	304	404	504	604	原 山	3	雪 貴	3	(滋・近江兄弟社)	74
22	赤 瀨 陽	2	(大・昇陽)	2	109	3	304	404	504	604	原 山	2	晴 壯	2	(京・東山)	75
23	橋 本 恭	2	(和・和歌山工業)	2	110	0	304	404	504	604	原 山	3	大 陽	3	(奈・添上)	76
24	松 浦 優	2	(奈・高取国際)	2	110	0	304	404	504	604	原 山	2	健 太	2	(大・大阪電通大)	77
25	岡 崎 透	2	(滋・石山)	2	110	0	304	404	504	604	原 山	3	快 昇	3	(和・開智)	78
26	岡 崎 晃	2	(兵・育英)	2	110	0	304	404	504	604	原 山	2	原 大	2	(兵・滝川)	79
27	荻 田 晃	2	(大・上宮)	2	111	0	305	405	505	605	原 山	3	雄 斗	3	(兵・滝川第二)	80
28	駒 井 李	2	(京・鳥羽)	2	111	0	305	405	505	605	原 山	2	優 斗	2	(和・和歌山工業)	81
29	西 坂 京	2	(兵・滝川)	2	111	0	305	405	505	605	原 山	2	典 翔	2	(滋・長浜北星)	82
30	小 川 介	2	(滋・甲西)	2	112	0	305	405	505	605	原 山	3	希 翔	3	(大・大阪電通大)	83
31	鈴 木 耕	2	(和・桐蔭)	2	112	0	305	405	505	605	原 山	2	琉 汰	2	(京・嵯峨野)	84
32	西 澤 海	2	(大・金光大阪)	2	113	3	305	405	505	605	原 山	3	唯 汰	3	(奈・奈良朱雀)	85
33	諸 田 拓	2	(奈・高田商業)	2	113	0	305	405	505	605	原 山	2	敦 啓	2	(大・大阪桐蔭)	86
34	小 笠 原 堅	2	(京・東山)	2	114	0	306	406	506	606	原 山	3	松 本	3	(兵・御影)	87
35	塚 田 斗	2	(京・東山)	2	114	0	306	406	506	606	原 山	2	敦 啓	2	(和・和歌山商業)	88
36	畑 心 力	2	(大・大阪桐蔭)	2	115	0	306	406	506	606	原 山	3	東 健	3	(滋・近江)	89
37	小 松 晴	2	(和・和歌山商業)	2	115	0	306	406	506	606	原 山	2	高 野	2	(大・星翔)	90
38	土 谷 倭	2	(奈・畝傍)	2	116	0	306	406	506	606	原 山	3	旭 紘	3	(京・東山)	91
39	江 川 拓	2	(滋・近江)	2	116	0	306	406	506	606	原 山	2	林 幸	2	(奈・添上)	92
40	松 下 和	2	(和・開智)	2	116	0	306	406	506	606	原 山	3	村 真	3	(京・龍谷大平安)	93
41	大 原 拓	2	(兵・育英)	2	117	3	307	407	507	607	原 山	2	日 高	2	(兵・滝川)	94
42	廣 藤 優	2	(大・大阪桐蔭)	2	117	0	307	407	507	607	原 山	3	武 松	3	(和・和歌山商業)	95
43	児 嶋 悠	2	(大・上宮)	2	117	0	307	407	507	607	原 山	2	本 中	2	(滋・近江)	96
44	田 中 実	2	(京・鳥羽)	2	118	0	307	407	507	607	原 山	3	原 中	3	(大・星翔)	97
45	竹 田 光	2	(大・上宮)	2	119	1	307	407	507	607	原 山	2	精 元	2	(奈・奈良朱雀)	98
46	大 川 内	2	(大・大阪電通大)	2	119	0	307	407	507	607	原 山	3	湖 皓	3	(大・大阪桐蔭)	99
47	西 川 輝	2	(京・龍谷大平安)	2	118	0	307	407	507	607	原 山	2	小 池	2	(和・開智)	100
48	大 谷 誓	2	(奈・平城)	2	118	0	307	407	507	607	原 山	3	倉 秀	3	(兵・滝川第二)	101
49	山 本 大	2	(和・桐蔭)	2	119	0	307	407	507	607	原 山	2	清 快	2	(和・和歌山工業)	102
50	町 田 希	2	(大・金光大阪)	2	119	0	307	407	507	607	原 山	3	水 慎	3	(大・大阪電通大)	103
51	山 本 誠	2	(奈・高田商業)	2	120	0	308	408	508	608	原 山	2	古 閑	2	(京・嵯峨野)	104
52	北 田 澤	2	(大・大阪桐蔭)	2	120	0	308	408	508	608	原 山	3	角 倉	3	(和・奈良朱雀)	105
53	矢 野 誠	2	(大・上宮)	2	121	2	308	408	508	608	原 山	2	清 水	2	(大・大阪桐蔭)	106

女子ダブルス

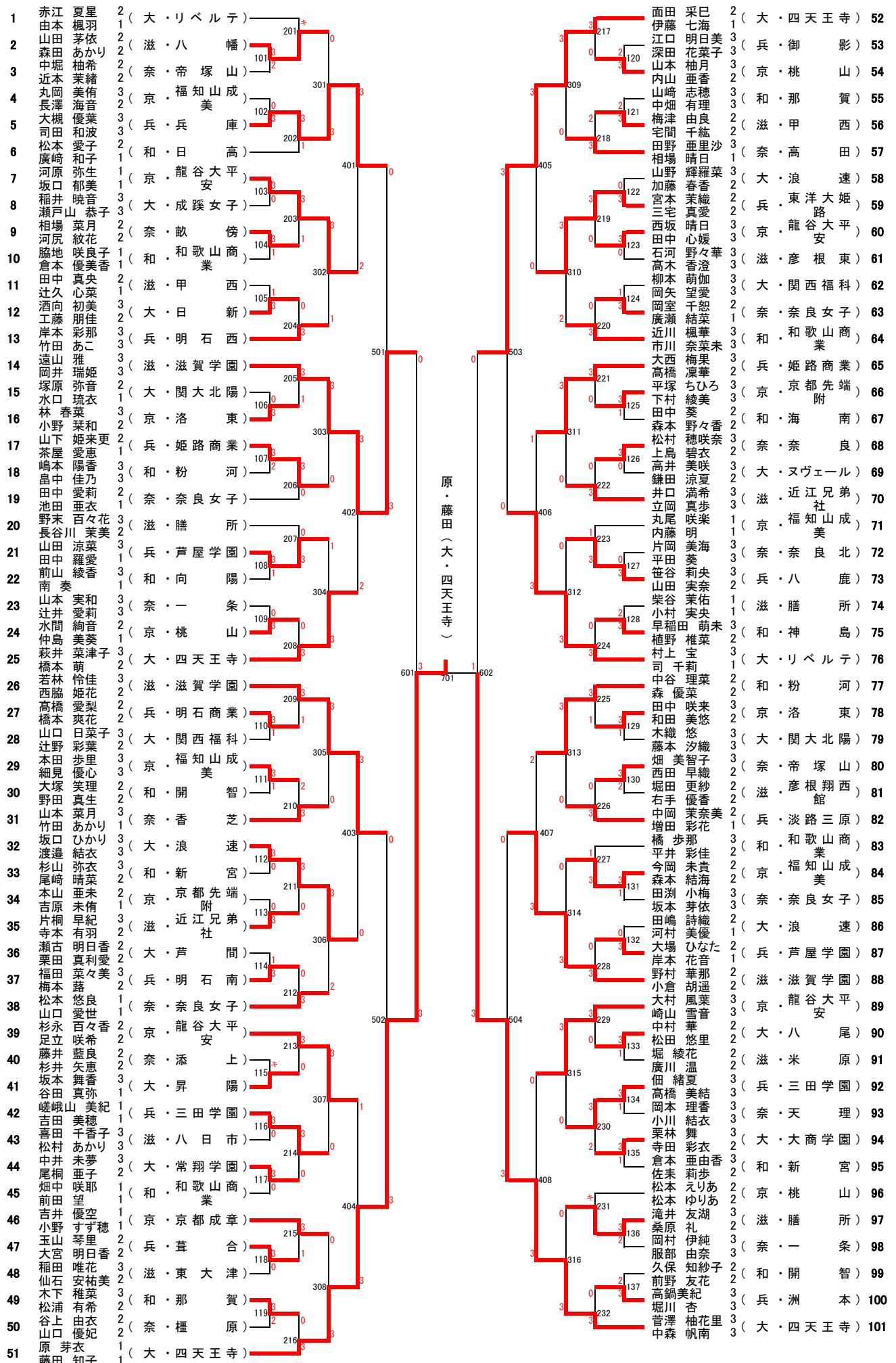

# 男子シングルス

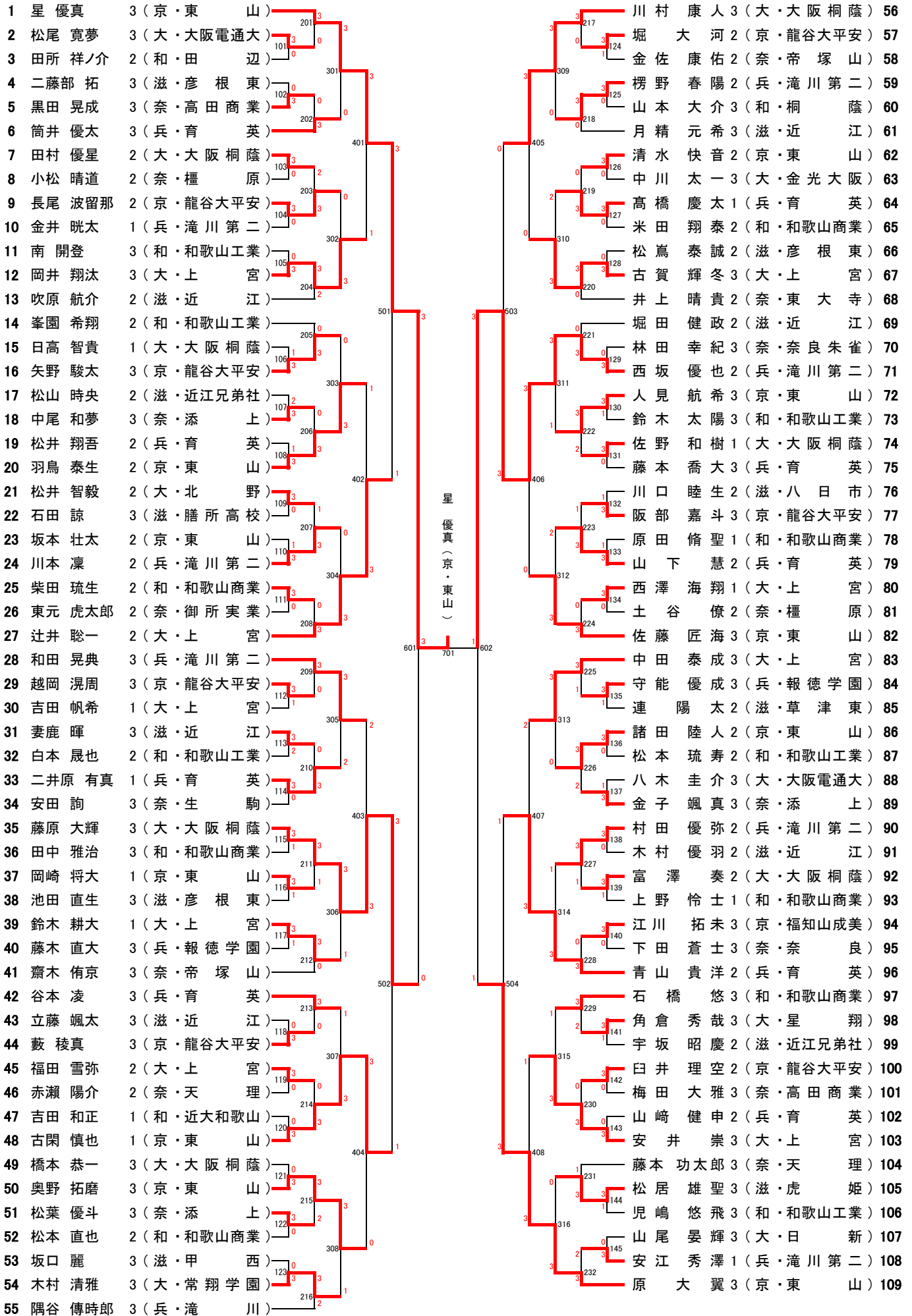



# 女子シングルス

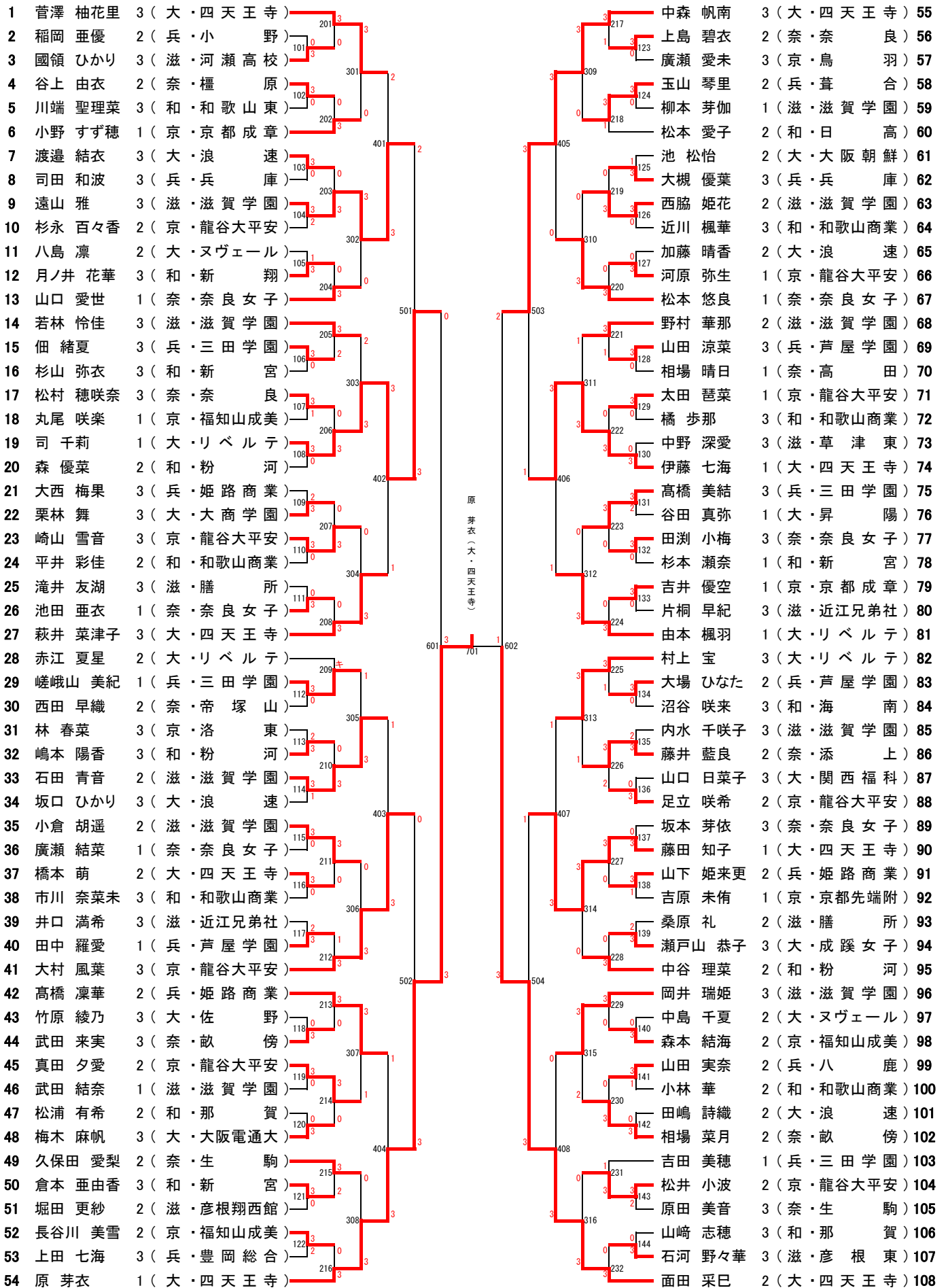

# 第75回 近畿高等学校卓球選手権大会

令和3年7月27～29日 丸善インテックアリーナ大阪

## 記 録

### 男子学校対抗準決勝

	東山 (京都)	3 対 1	滝川第二 (兵庫)
1	星 優 真	3	西 坂 優 也
2	羽 鳥 泰 生	2	和 田 晃 典
3	星 優 真 佐 藤 匠 海	3	和 田 晃 典 村 田 優 弥
4	原 大 翼	3	村 田 優 弥
5	佐 藤 匠 海		楞 野 春 陽

### 女子学校対抗準決勝

	四天王寺 (大阪)	3 対 0	姫路商業 (兵庫)
1	伊 藤 七 海	3	高 橋 凜 華
2	面 田 采 巳	3	山 下 姫 来 更
3	菅 澤 柚 花 里 中 森 帆 南	3	大 西 梅 果 高 橋 凜 華
4	菅 澤 柚 花 里		茶 屋 愛 恵
5	中 森 帆 南		大 西 梅 果

	育英 (兵庫)	3 対 0	上宮 (大阪)
1	青 山 貴 洋	3	辻 井 聡 一
2	松 井 翔 吾	3	福 田 雪 弥
3	青 山 貴 洋 高 橋 慶 太	3	中 田 泰 成 辻 井 聡 一
4	谷 本 凌		中 田 泰 成
5	高 橋 慶 太		古 賀 輝 冬

	リベルテ (大阪)	3 対 1	龍谷大平安 (京都)
1	司 千 莉	3	真 田 夕 愛
2	由 本 楓 羽	2	大 村 風 葉
3	村 上 宝 莉 司 千 莉	3	大 村 風 葉 崎 山 雪 音
4	村 上 宝	3	崎 山 雪 音
5	赤 江 夏 星		杉 永 百 々 香

### 男子学校対抗決勝

	東山 (京都)	3 対 0	育英 (兵庫)
1	星 優 真	3	谷 本 凌
2	原 大 翼	3	高 橋 慶 太
3	星 優 真 佐 藤 匠 海	3	高 橋 慶 太 青 山 貴 洋
4	古 閑 慎 也		松 井 翔 吾
5	佐 藤 匠 海		青 山 貴 洋

### 女子学校対抗決勝

	四天王寺 (大阪)	3 対 0	リベルテ (大阪)
1	菅 澤 柚 花 里	3	村 上 宝
2	面 田 采 巳	3	由 本 楓 羽
3	菅 澤 柚 花 里 中 森 帆 南	3	村 上 宝 莉 司 千 莉
4	中 森 帆 南		司 千 莉
5	原 芽 衣		赤 江 夏 星



# 記 録

### 男子シングルス準々決勝

星 優 真 (京・東山)	3	11 - 7 5 - 11 11 - 6 11 - 6	1	辻 井 聡 一 (大・上宮)
藤 原 大 輝 (大・大阪桐蔭)	3	11 - 4 8 - 11 11 - 8 11 - 7	1	古 閑 慎 也 (京・東山)
西 坂 優 也 (兵・滝川第二)	3	11 - 9 12 - 10 11 - 8	0	川 村 康 人 (大・大阪桐蔭)
原 大 翼 (京・東山)	3	11 - 4 7 - 11 11 - 9 11 - 7	1	青 山 貴 洋 (兵・育英)

### 女子シングルス準々決勝

司 千 莉 (大・リベルテ)	3	11 - 9 9 - 11 11 - 9 11 - 9	2	遠 山 雅 (滋・滋賀学園)
原 芽 衣 (大・四天王寺)	3	11 - 7 11 - 7 11 - 6	0	大 村 風 葉 (京・龍谷大平安)
中 森 帆 南 (大・四天王寺)	3	11 - 3 13 - 11 11 - 13 18 - 16	1	伊 藤 七 海 (大・四天王寺)
面 田 采 巳 (大・四天王寺)	3	7 - 11 13 - 11 11 - 7 13 - 11	1	藤 田 知 子 (大・四天王寺)

### 男子シングルス準決勝

星 優 真 (京・東山)	3	11 - 6 11 - 8 11 - 3	0	藤 原 大 輝 (大・大阪桐蔭)
西 坂 優 也 (兵・滝川第二)	3	11 - 3 4 - 11 13 - 11 12 - 10	1	原 大 翼 (京・東山)

### 女子シングルス準決勝

原 芽 衣 (大・四天王寺)	3	11 - 6 11 - 8 11 - 7	0	司 千 莉 (大・リベルテ)
面 田 采 巳 (大・四天王寺)	3	3 - 11 6 - 4 11 - 11 11 - 2 11 - 7	2	中 森 帆 南 (大・四天王寺)

### 男子シングルス決勝

星 優 真 (京・東山)	3	9 - 11 11 - 6 11 - 9 11 - 8	1	西 坂 優 也 (兵・滝川第二)
-----------------	---	--------------------------------------	---	---------------------

### 女子シングルス決勝

原 芽 衣 (大・四天王寺)	3	10 - 12 11 - 6 11 - 4 11 - 9	1	面 田 采 巳 (大・四天王寺)
-------------------	---	---------------------------------------	---	---------------------

### 男子ダブルス準々決勝

星 優 真 佐 藤 匠 海 (京・東山)	3	11 - 6 11 - 9 11 - 8	0	鈴 木 耕 大 西 澤 海 翔 (大・上宮)
川 村 康 人 藤 原 大 輝 (大・大阪桐蔭)	3	11 - 6 12 - 10 11 - 5	0	山 崎 健 申 山 下 慧 (兵・育英)
原 大 翼 人 見 航 希 (京・東山)	3	11 - 8 11 - 7 11 - 7	0	松 井 翔 吾 二 井 原 有 真 (兵・育英)
和 田 晃 典 村 田 優 弥 (兵・滝川第二)	3	11 - 8 11 - 3 11 - 8	0	古 賀 輝 冬 安 井 崇 (大・上宮)

### 女子ダブルス準々決勝

遠 山 雅 岡 井 瑞 姫 (滋・滋賀学園)	3	11 - 9 11 - 5 11 - 4	0	大 槻 優 葉 司 田 和 波 (兵・兵庫)
原 芽 衣 藤 田 知 子 (大・四天王寺)	3	11 - 5 11 - 5 11 - 9	0	若 林 怜 佳 西 脇 姫 花 (滋・滋賀学園)
面 田 采 巳 伊 藤 七 海 (大・四天王寺)	3	11 - 3 11 - 8 11 - 8	0	村 上 宝 莉 司 千 莉 (大・リベルテ)
菅 澤 柚 花 里 中 森 帆 南 (大・四天王寺)	3	11 - 6 11 - 4 11 - 7	0	野 村 華 那 小 倉 胡 遥 (滋・滋賀学園)

### 男子ダブルス準決勝

星 優 真 佐 藤 匠 海 (京・東山)	3	11 - 8 11 - 6 8 - 11 2 - 11 8 - 9	2	川 村 康 人 藤 原 大 輝 (大・大阪桐蔭)
原 大 翼 人 見 航 希 (京・東山)	3	11 - 8 6 - 11 11 - 5 12 - 10	1	和 田 晃 典 村 田 優 弥 (兵・滝川第二)

### 女子ダブルス準決勝

原 芽 衣 藤 田 知 子 (大・四天王寺)	3	11 - 7 11 - 7 11 - 5	0	遠 山 雅 岡 井 瑞 姫 (滋・滋賀学園)
菅 澤 柚 花 里 中 森 帆 南 (大・四天王寺)	3	11 - 4 11 - 5 12 - 10	0	面 田 采 巳 伊 藤 七 海 (大・四天王寺)

### 男子ダブルス決勝

原 大 翼 人 見 航 希 (京・東山)	3	12 - 10 11 - 6 6 - 11 11 - 7	1	星 優 真 佐 藤 匠 海 (京・東山)
----------------------------	---	---------------------------------------	---	----------------------------

### 女子ダブルス決勝

原 芽 衣 藤 田 知 子 (大・四天王寺)	3	11 - 6 8 - 11 14 - 12 12 - 10	1	菅 澤 柚 花 里 中 森 帆 南 (大・四天王寺)
------------------------------	---	--	---	----------------------------------