

男子学校对抗

一次予選免除： 東山，平安

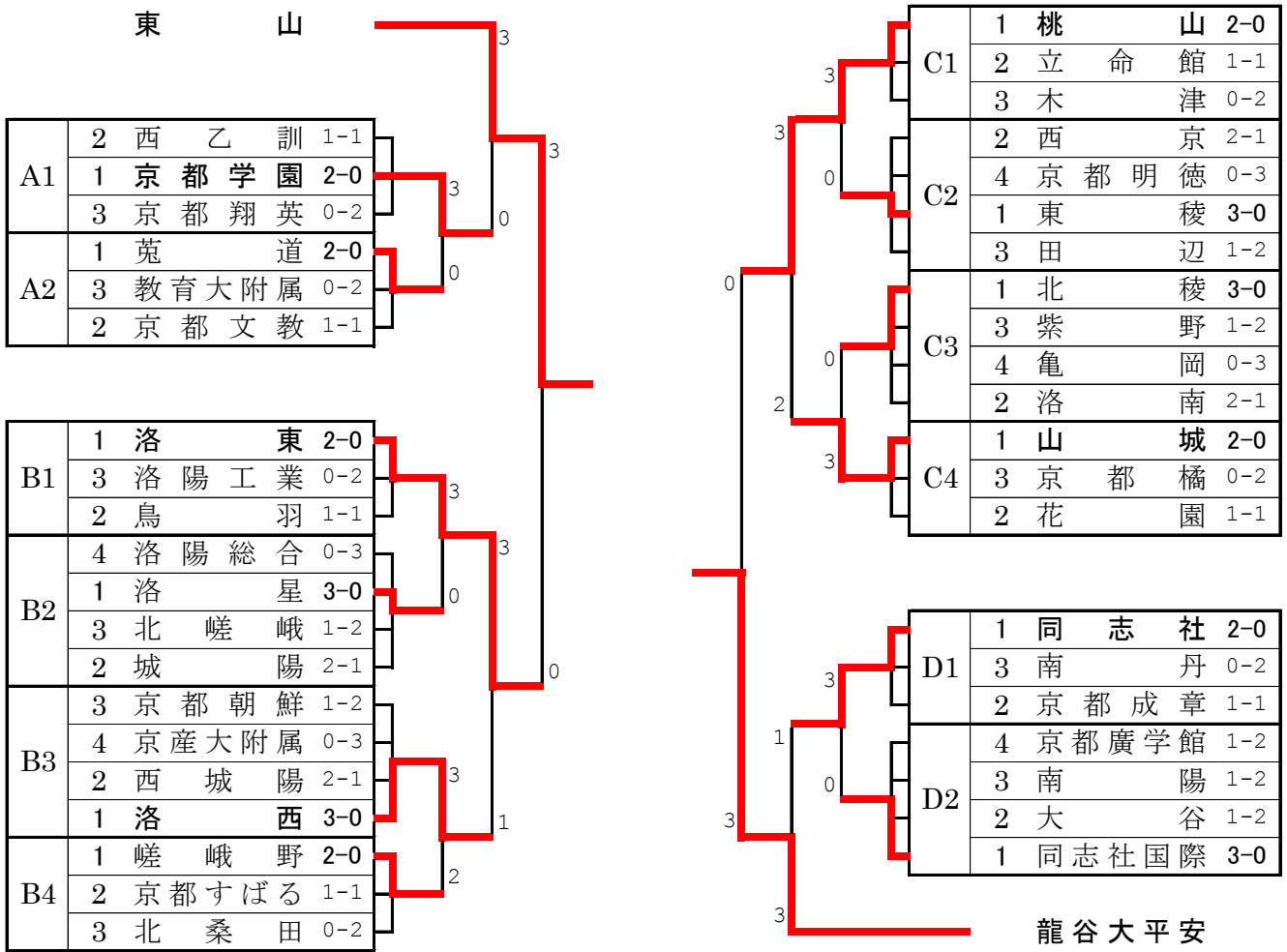

女子学校对抗

一次予選免除： 華頂女子

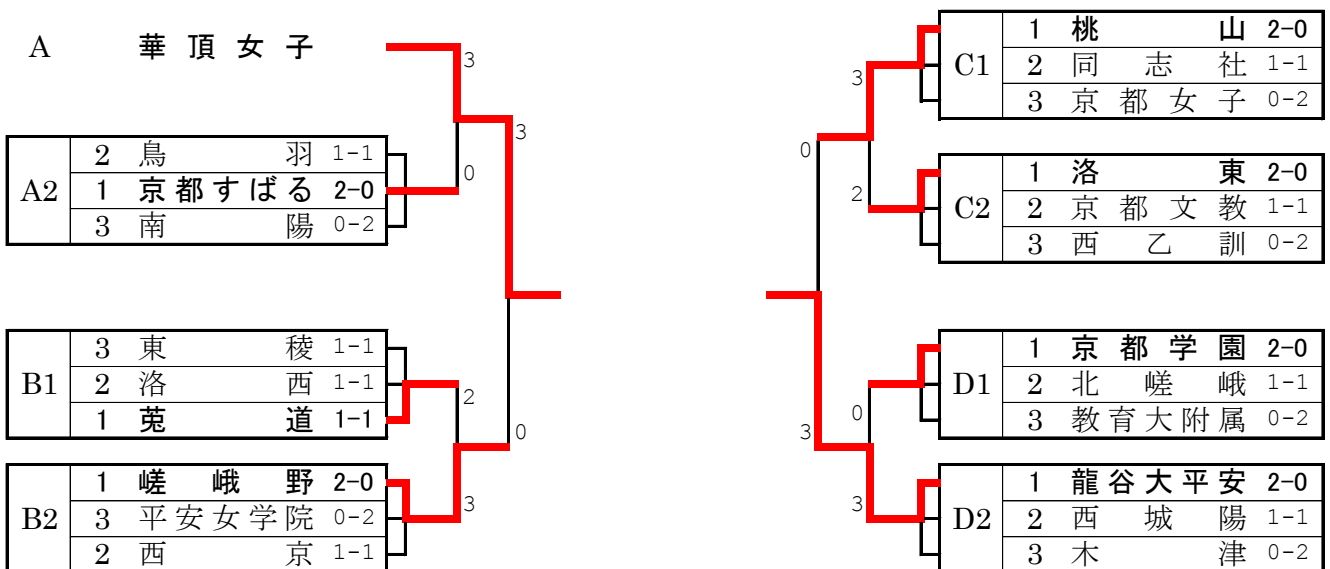

男子敗者復活戦

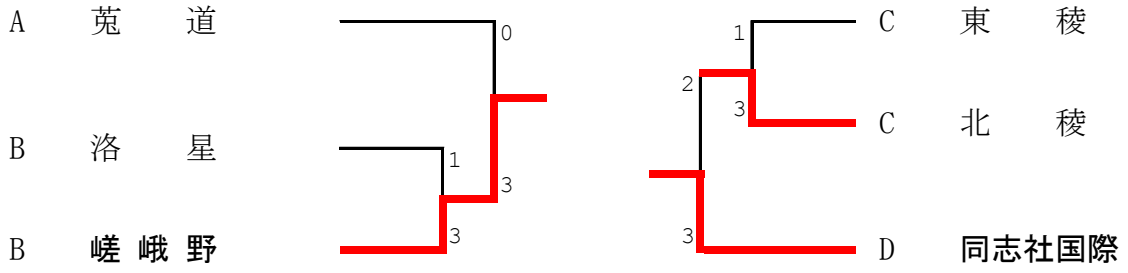

女子敗者復活戦

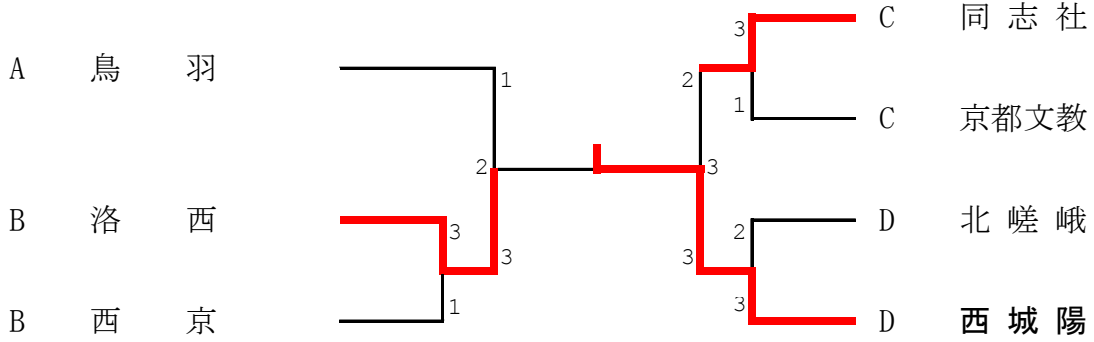

記 録

第68回 京都府高等学校総合体育大会
兼 全国高等学校総合体育大会 市1次予選

2015(H27)年 5月 16日(土)

島津アリーナ京都
(京都府立体育館)

男子 ABブロック 準決勝

	東	山	3	対	0	京 都 学 園
1 S	田 中	虹太朗	3	11-6 11-9	4 0	庄 見 淳 史
2 S	福 本	卓 朗	3	11-5 12-10	6 0	木 村 優 太
3 D	津 雄一朗 福 本 卓 朗		3	7-11 11-3 11-4	11 1 1	庄 見 淳 史 酒 井 航 己
4 S	高 橋	和 也		11-6 11-2	2 2	今 田 健
5 S	久 保	岳		11-6 11-8 11-7	8 7	酒 井 航 己

男子 CDブロック 準決勝

	桃	山	3	対	2	山 城
1 S	高 橋	一 平	3	5-11 11-6 11-8 10-12 11-7	11 2 2 2 7	今 西 大 起
2 S	高 橋	昇 平	0	3-11 4-11 10-12	11 11 3	福 田 裕 也
3 D	高 橋 一 平 山 田 一 行		2	11-7 3-11 8-6 8-11 6-11	7 3 3 3 3	福 田 裕 也 嶋 木 祐 介
4 S	山 田	一 行	3	11-9 11-8 11-7	9 0 0	竹 本 宗 平
5 S	池 上	正 泰	3	11-5 11-3 11-8	5 3 0	嶋 木 祐 介

	洛	東	3	対	1	洛 西
1 S	松 田	遼 平	3	11-9 11-7 11-7	9 1 7	小 川 真 央
2 S	櫻 井	純 平	1	11-9 6-11 10-11	9 3 3	高 橋 正 樹
3 D	松 田 遼 平 辻 翔 太		3	14-12 13-11 11-8	12 0 0	小 川 真 央 大 槻 嵐 志
4 S	辻 翔 太		3	9-11 11-4 12-10 11-8	11 1 1 1	大 槻 嵐 志
5 S	宮 前	卓 哉		6-11 11-8 11-7 11-6	11 8 7 6	長谷川 拓 己

	龍 谷 大 平 安	3	対	1	同 志 社
1 S	小 森 瞭	0	9-11 7-11 2-11	11 3 3	常 川 純 輝
2 S	横 井 啓 真	3	11-7 9-11 11-8 11-7	7 1 1 1	田 村 涼 太
3 D	馬 場 子 龍 南 崎 裕 人	3	11-5 5-11 11-11 11-4 11-4	5 2 2 2 2	田 村 涼 太 南 昌 志
4 S	竹 内 大 登	3	11-5 11-9 11-9	5 0 0	飯 野 正 義
5 S	足立原 陸		11-8 11-7 8-11 11-6	8 7 6 6	南 昌 志

男子 ABブロック 決勝

	東	山	3	対	0	洛 東
1 S	津 雄一朗		3	11-6 3-11 11-4 11-7	11 1 1 1	松 田 遼 平
2 S	大 井 達 也		3	11-4 11-7 11-3	4 0 0	宮 前 卓 哉
3 D	久 保 岳 大 井 達 也		3	11-3 8-11 11-7 15-13	3 1 1 1	松 田 遼 平 辻 翔 太
4 S	高 橋 和 也			-	-	辻 翔 太
5 S	久 保 岳			-	-	小 川 侑 希

男子 CDブロック 決勝

	龍 谷 大 平 安	3	対	0	桃 山
1 S	馬 場 孔 明	3	11-4 11-5 11-2	4 0 0	山 田 一 行
2 S	足立原 陸	3	11-7 11-9 11-4	7 0 0	池 上 正 泰
3 D	馬 場 子 龍 南 崎 裕 人	3	10-12 7-11 12-10 13-11 12-10	12 2 2 2 2	高 橋 一 平 山 田 一 行
4 S	竹 内 大 登		-	-	水 上 誠 也
5 S	横 井 啓 真		-	-	小 野 瑞 貴

女子 ABブロック 準決勝

華頂女子		3 対 0	京都すばる	
1 S	池田 侑香里	3	11 - 6 11 - 6 11 - 8	0 浅野 光梨
2 S	赤川 真生	3	11 - 1 11 - 4 11 - 2	0 高橋 杏実
3 D	宮脇 千波 喜納 美空	3	11 - 6 11 - 4 11 - 6	0 初田 怜奈 山上 万葉
4 S	宮脇 千波		11 - 3 11 - 8 11 - 3	駒井 佑香
5 S	喜納 美空		11 - 5 11 - 5 11 - 7	早田 夕莉

女子 CDブロック 準決勝

桃山		3 対 2	洛東	
1 S	高岸 佑季	3	11 - 4 12 - 10 6 - 11 12 - 10	1 栗田 梨歩
2 S	有吉 由姫	1	5 - 11 5 - 11 13 - 11 4 - 11	3 牧野 玲子
3 D	高岸 佑季 松田 侑子	0	5 - 11 7 - 11 9 - 11	3 牧野 玲子 渡邊 ひかる
4 S	中江 亜衣	3	12 - 10 6 - 11 12 - 14 11 - 4 14 - 12	2 渡邊 ひかる
5 S	松田 侑子	3	11 - 7 10 - 12 10 - 12 12 - 10	2 塚本 佳千

嵯峨野		3 対 2	菟道	
1 S	北河 英美里	3	11 - 9 10 - 12 11 - 6 11 - 8	1 安達 麻衣子
2 S	加畑 彩夏	1	7 - 11 11 - 7 8 - 11 7 - 11	3 倉谷 七菜
3 D	北河 英美里 千代 茜絵	1	8 - 11 12 - 14 11 - 4 9 - 11	3 燈田 結乃 安達 麻衣子
4 S	千代 茜絵	3	11 - 8 11 - 7 11 - 3	0 燈田 結乃
5 S	辻 彩里	3	10 - 12 8 - 11 11 - 1 12 - 10 11 - 6	2 吉田 侑可

龍谷大平安		3 対 0	京都学園	
1 S	中村 さくら	3	6 - 11 11 - 8 11 - 3 11 - 6	1 植田 百合子
2 S	丸山 結菜	3	11 - 9 11 - 3 11 - 3	0 三浦 茂実志
3 D	山下 祐依 中村 さくら	3	11 - 5 6 - 11 11 - 3 14 - 16 11 - 6	2 植田 百合子 津村 春花
4 S	福住 光梨		11 - 7 11 - 6 11 - 9	津村 春花
5 S	綾井 唯		11 - 4 11 - 9 11 - 3	寺村 恵子

女子 ABブロック 決勝

華頂女子		3 対 0	嵯峨野	
1 S	赤川 真生	3	11 - 5 12 - 14 11 - 5 11 - 5	1 北河 英美里
2 S	池田 侑香里	3	11 - 4 15 - 13 11 - 6	0 辻 彩里
3 D	宮脇 千波 喜納 美空	3	11 - 5 11 - 9 13 - 11	0 北河 英美里 千代 茜絵
4 S	和田 晴菜		-	千代 茜絵
5 S			-	

女子 CDブロック 決勝

龍谷大平安		3 対 0	桃山	
1 S	新島 伊代	3	13 - 11 11 - 8 11 - 2	0 有吉 由姫
2 S	中村 さくら	3	3 - 11 11 - 8 11 - 5 11 - 7	1 松田 侑子
3 D	福住 光梨 綾井 唯	3	11 - 9 11 - 5 12 - 10	0 松田 侑子 高岸 佑季
4 S	綾井 唯		-	高岸 佑季
5 S	山下 祐依		-	中江 亜衣